

No. Katalog: 7102004.3573

INFLASI KOTA MALANG 2021



<https://malangkota.bps.go.id>



**BADAN PUSAT STATISTIK
KOTA MALANG**

INFLASI KOTA MALANG 2021



<https://malangkota.bps.go.id>



INFLASI KOTA MALANG 2021

ISBN : -
Nomor Publikasi : 35730.2204
Katalog BPS : 7102004.3573

Ukuran Buku : 21 Cm x 29.7 Cm
Jumlah Halaman : ix + 29 Halaman

Naskah:
BPS Kota Malang

Penyunting:
BPS Kota Malang

Desain Kover:
BPS Kota Malang

Diterbitkan Oleh:
© BPS Kota Malang

Sumber Ilustrasi:
Harga Emas Picu Inflasi 2020 (Okezone.com/Shutterstock)

“Dilarang mengumumkan, mendistribusikan, mengomunikasikan, dan/atau menggandakan sebagian atau seluruh isi buku ini untuk tujuan komersial tanpa izin tertulis dari Badan Pusat Statistik”

TIM PENYUSUN

Penanggung Jawab:

Erny Fatma Setyoharini, SE, M.M

Penulis:

Dwi Handayani Prasetyowati

Pengolah Data:

Seksi Statistik Distribusi

<https://malangkota.bps.go.id>

KATA PENGANTAR

Segala puji syukur kehadirat Allah SWT atas rahmat dan hidayah yang dilimpahkan kepada kami, sehingga buku “Publikasi Inflasi Kota Malang 2021” ini dapat diterbitkan.

Publikasi ini disusun berdasarkan hasil survei Harga Konsumen yang dilaksanakan setiap bulan selama Tahun 2021 di Kota Kota Malang. Publikasi ini menyajikan Indeks Harga Konsumen, Inflasi Bulanan, dan Inflasi Tahun Kalender beserta analisisnya untuk Kota Malang Tahun 2021.

Kami sampaikan penghargaan dan ucapan terima kasih kepada semua pihak yang telah berpartisipasi hingga terbitnya publikasi ini. Segala kritik dan saran dari pengguna sangat diharapkan untuk menambah kesempurnaan penerbitan di masa yang akan datang.

Malang, 24 Januari 2022

Kepala Badan Pusat Statistik

Kota Malang

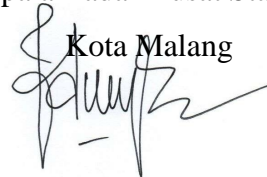

Erny Fatma Setyoharini

DAFTAR ISI

KATA PENGANTAR.....	iv
DAFTAR ISI	v
DAFTAR TABEL	vii
DAFTAR GAMBAR.....	viii
DAFTAR LAMPIRAN	ix
BAB I PENDAHULUAN	1
1.1. Penjelasan Singkat Tentang Inflasi dan IHK	1
1.2. Cakupan IHK 2018=100	2
1.3. Konsep dan Definisi	2
1.3.1. Harga Konsumen (HK).....	2
1.3.2. Satuan.....	3
1.3.3. Jenis Barang/Jasa	3
1.3.4. Kualitas/Merk Barang	3
1.3.5. Pedagang Eceran.....	3
1.3.6. Relatif Harga.....	3
1.3.7. Nilai Konsumsi (NK).....	4
1.3.8. Diagram Timbang	4
1.3.9. Menghitung Rata-Rata Harga	4
1.3.10. Menghitung Relatif Harga (RH) Komoditas	5
1.3.11. Menghitung Nilai Konsumsi (NK) Jenis Barang.....	6
1.3.12. Menghitung Nilai Konsumsi (NK) Sub Kelompok	6
1.3.13. Menghitung Nilai Konsumsi (NK) Kelompok	6
1.3.14. Menghitung Nilai Konsumsi (NK) Umum	7
1.3.15. Menghitung Indeks Jenis Barang.....	7
1.3.16. Menghitung Indeks Sub Kelompok	7
1.3.17. Menghitung Indeks Kelompok	8
1.3.18. Menghitung Indeks Umum	8
1.3.19. Menghitung Persentase (%) Perubahan IHK	8
1.3.20. Menghitung Sumbangan/Andil Inflasi/Deflasi	9
1.4. Metode Penghitungan IHK.....	9
BAB II ULASAN SINGKAT	11
2.1 Inflasi Kota Malang	11

2.2	Inflasi per Bulan (Month to month).....	12
2.3	Inflasi Kalender (year to date)	21
2.4	Inflasi Tahun ke Tahun (year on year).....	22
2.5	Inflasi Komponen Energi.....	23
2.6	Inflasi Kelompok Bahan Makanan	24

<https://malangkota.bps.go.id>

DAFTAR TABEL

	Halaman
Tabel 1 IHK dan Inflasi Kota Malang bulan Desember 2021 dan Tahun Kalender 2021	21
Tabel 2 Sepuluh Komoditas Penyumbang Inflasi dan Deflasi Utama Tahun 2021 di Kota Malang.....	23
Tabel 3 Inflasi komponen energi tahun 2021 di Kota Malang.....	24
Tabel 4 Inflasi Kelompok Bahan Makanan Tahun 2021 di Kota Malang.....	25

<https://malangkota.bps.go.id>

DAFTAR GAMBAR

	Halaman
Gambar 1 Skema Penghitungan Rata-rata Geometrik dan Relatif Harga.....	5
Gambar 2 Perbandingan inflasi tahun kalender 8 kota di Jawa Timur tahun 2021	11
Gambar 3 Pergerakan inflasi bulanan Kota Malang tahun 2019-2021.....	12
Gambar 4 Inflasi per bulan Kota Malang 2021.....	13
Gambar 5 Inflasi 8 Kota di Jawa Timur Bulan Desember 2021 (persen).....	22
Gambar 6 Inflasi Tahun Kalender 8 Kota di Jawa Timur Bulan Desember 2021 (persen).....	22

<https://malangkota.bps.go.id>

DAFTAR LAMPIRAN

Lampiran 1	Indeks Harga Konsumen Kota Malang per Bulan Tahun 2021.....	26
Lampiran 2	Inflasi Kota Malang per Bulan Tahun 2021.....	27
Lampiran 3	Inflasi Tahun Kalender Kota Malang Tahun 2021.....	28
Lampiran 4	Inflasi Year on Year Kota Malang Tahun 2021.....	29

<https://malangkota.bps.go.id>

BAB I

PENDAHULUAN

1.1. Penjelasan Singkat Tentang Inflasi dan IHK

Berbagai macam peristiwa ekonomi, politik, gejolak masyarakat, dan perubahan harga barang/jasa yang cukup besar selama beberapa tahun terakhir mengakibatkan perubahan pola konsumsi masyarakat yang signifikan. Oleh karenanya, tersedianya data pola konsumsi terkini sebagai bahan dasar penyusunan Indeks Harga Konsumen (IHK) dan inflasi yang lebih baik menjadi kebutuhan yang tidak dapat di tunda.

Indeks Harga Konsumen merupakan salah satu indikator ekonomi penting yang dapat memberikan informasi mengenai perkembangan harga barang/jasa yang dibayar oleh konsumen. Penghitungan IHK ditujukan untuk mengetahui perubahan harga dari sekelompok tetap barang/jasa yang pada umumnya dikonsumsi masyarakat. Perubahan IHK dari waktu ke waktu menggambarkan tingkat kenaikan (inflasi) atau tingkat penurunan (deflasi) dari harga barang/jasa kebutuhan rumah tangga sehari-hari. Kenaikan atau penurunan harga barang/jasa mempunyai kaitan yang erat sekali dengan kemampuan daya beli dari uang yang dimiliki masyarakat, terutama mereka yang berpenghasilan tetap. Tingkat perubahan IHK (inflasi/deflasi) yang terjadi, dengan sendirinya mencerminkan daya beli dari uang yang di pakai masyarakat untuk memenuhi kebutuhan sehari- hari. Semakin tinggi inflasi maka semakin rendah nilai uang dan semakin rendah daya belinya. Adapun kegunaan data IHK antara lain:

1. Indeksasi upah/gaji.
2. Indikator moneter/perkembangan nilai uang.
3. Asumsi APBN.
4. Salah satu indikator bagi pemerintah untuk melihat pertumbuhan ekonomi.
5. Indeksasi nilai tambah bisnis, dan lain-lain

1.2. Cakupan IHK 2018=100

Pada tahun 2018 BPS telah melaksanakan SBH 2018 di 90 kota, yang perekonomiannya relatif tinggi. Paket komoditas yang diperoleh pada SBH 2018 antara 248 - 473 jenis barang/jasa atau komoditas. Indeks Harga Konsumen pada tahun dasar 2018=100 disajikan dalam 11 kelompok dan 34-42 subkelompok pengeluaran konsumsi. Subkelompok pengeluaran konsumsi SBH2018 mengacu pada *Classification of Individual Consumption According to Purposive* (COICOP). Dari SBH2018 Kota Malang mendapatkan 382 komoditas yang akan digunakan untuk menghitung inflasi. Penyajian dalam publikasi ini berupa Indeks Harga Konsumen (IHK) dan persentase perubahan indeks (inflasi/deflasi) di setiap kabupaten/kota yang disusun menurut kelompok dan sub kelompok pengeluaran perbulan selama satu tahun, juga divisualisasikan dengan berbagai gambar dan grafik.

1.3. Konsep dan Definisi

Dalam pengumpulan data HK ada beberapa konsep dan definisi yang perlu diketahui. Konsep dan definisi harga konsumen sangat penting diketahui harga konsumen agar data harga yang dihasilkan benar-benar data harga yang dimaksud dan konsisten antar waktu maupun antar daerah.

1.3.1. Harga Konsumen (HK)

Harga Konsumen (HK) adalah harga transaksi yang terjadi antara penjual (pedagang eceran) dan pembeli (konsumen) secara eceran dengan pembayaran tunai. Eceran yang dimaksud adalah membeli suatu barang atau jasa dengan menggunakan satuan terkecil untuk dipakai/dikonsumsi.

Contohnya adalah sayuran dengan satuan ikat, beras dengan satuan kg/liter, emas dengan satuan gram/suku dan sebagainya.

Dalam pencatatan data HK perlu diketahui bahwa suatu komoditi bisa dijual dalam bentuk kemasan, misalkan dalam bentuk bungkus, botol, pak dan sebagainya. Demikian pula ada komoditi yang langsung dikenakan PPN atau pajak-pajak lain.

Data harga yang dicatat adalah yang benar-benar biasa dibayar, tanpa melihat bentuk kemasan, sudah dikenakan PPN atau belum dan sebagainya, sejauh satuannya adalah standar yang biasa dijual. Namun apabila suatu komoditi dibebani biaya tambahan lain, seperti dana, kupon, sumbangan dan sebagainya, maka biaya tersebut tidak perlu dimasukkan ke dalam harga barang/jasa tersebut.

1.3.2. Satuan

Satuan atau ukuran jumlah suatu barang/jasa dalam pencatatan data HK yang dipakai adalah satuan terkecil dan standar untuk seluruh Indonesia. Satuan standar ini telah ditentukan dalam kuesioner. Oleh karena itu apabila suatu daerah menggunakan satuan setempat yang berlainan dengan yang tersebut dalam kuesioner haruslah dikonversikan ke dalam satuan standar yang dimaksud. Contoh: kg, ons, meter, lembar, eksemplar, buah, helai, perorang, perpasien, dan sebagainya.

1.3.3. Jenis Barang/Jasa

Barang/jasa atau komoditi yang dimaksud adalah komoditi yang tercakup dalam paket komoditi kebutuhan rumah tangga yang termasuk dalam diagram timbangan IHK hasil SBH 2018.

1.3.4. Kualitas/Merk Barang

Kualitas atau merk barang adalah merupakan spesifikasi barang. Satu macam barang/jasa umumnya mempunyai lebih dari satu kualitas/merk. Contoh: Susu kental manis merek indomilk putih, bendera coklat, nona dan sebagainya. Celana dalam wanita merek diana, amo, triumph, dan sebagainya.

Bus angkutan antar provinsi kualitas Jakarta-Bogor ekonomi, Jakarta- Bandung eksekutif, Jakarta-Bandung super eksekutif dan sebagainya. Tarif PAM/PDAM kualitas rumah tangga sangat sederhana, sederhana, menengah dan mewah dan sebagainya.

1.3.5. Pedagang Eceran

Pedagang eceran adalah pihak atau seseorang yang menjual barang/jasa kepada pembeli untuk dikonsumsi sendiri, bukan untuk diperdagangkan lagi. Tempat lokasi pedagang eceran sebagai responden data HK biasanya di areal pasar atau sekitar pasar, tetapi dapat juga di luararea pasar yang bersangkutan, termasuk pasar swalayan/supermarket, toko-toko dan sejenisnya.

1.3.6. Relatif Harga

Relatif Harga atau RH adalah rasio perbandingan harga suatu komoditi pada suatu periode waktu tertentu terhadap harga pada periode waktu sebelumnya.

1.3.7. Nilai Konsumsi (NK)

Nilai konsumsi adalah jumlah nilai yang dikeluarkan oleh rumah tangga untuk memperoleh suatu komoditi untuk dikonsumsi. Nilai konsumsi suatu komoditi merupakan perkalian harga komoditi dengan kuantitas (banyaknya) yang dikonsumsi.

Dalam penghitungan IHK ada 2 jenis nilai konsumsi, yaitu yang pertama adalah nilai konsumsi dasar (*PoQo*), yang diperoleh dari hasil SBH 2018, yaitu rata-rata nilai pengeluaran rumah tangga sebulan untuk setiap jenis barang/jasa yang dikonsumsi. Kedua, nilai konsumsi pada bulan berjalan (*PnQo*).

1.3.8. Diagram Timbang

Diagram timbang adalah diagram yang menunjukkan persentase nilai konsumsi tiap jenis barang/jasa terhadap total rata-rata pengeluaran rumah tangga disuatu daerah. Diagram timbang tersebut juga mencerminkan pola konsumsi rumah tangga di daerah tersebut.

1.3.9. Menghitung Rata-Rata Harga

Langkah awal dalam penghitungan IHK adalah mendapatkan rata-rata harga. Penghitungan rata-rata harga suatu komoditas dilakukan dalam 5 tahap menggunakan rata-rata harga geometrik. Tahap pertama mencatat harga komoditas dengan berbagai kualitas di level responden. **Tahap ke-2** menghitung rata-rata harga di level masing-masing pasar per kualitas. **Tahap ke-3** menghitung rata-rata harga di level masing-masing jenis pasar (tradisional, modern) per kualitas. **Tahap ke-4** menghitung rata-rata harga per kualitas. **Tahap ke-5** menghitung rata-rata harga komoditas. Penghitungan rata-rata harga digambarkan dalam skema berikut ini:

Gambar 1. Skema Penghitungan Rata-rata Geometrik dan Relatif Harga

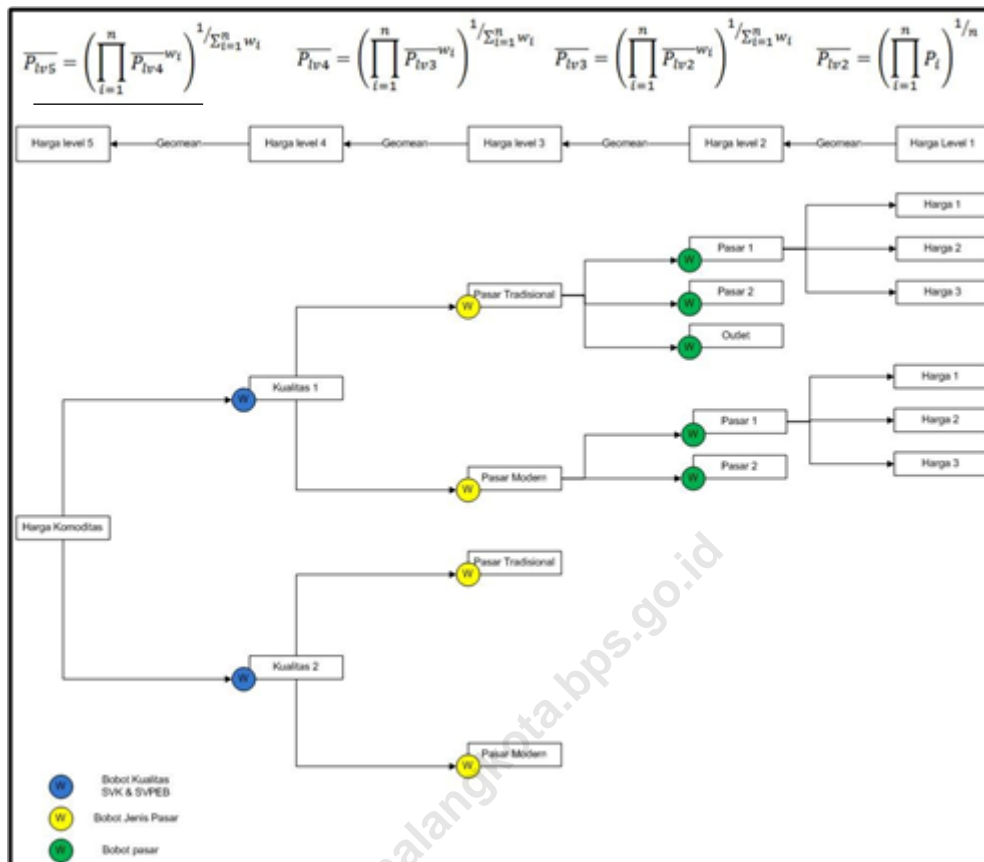

1.3.10. Menghitung Relatif Harga (RH) Komoditas

Penghitungan relatif harga (RH) suatu komoditas dilakukan dengan membandingkan harga rata-rata geometrik bulan ke- n dengan bulan sebelumnya. Rumus umumnya seperti di bawah ini:

Dimana:

RH_n = Relatif harga periode ke- n , komoditas i

P_n = Harga rata-rata geometrik periode ke- n , komoditas i

P_{n-1} = Harga rata-rata geometrik periode ke- $(n-1)$, komoditas i

1.3.11. Menghitung Nilai Konsumsi (NK) Jenis Barang

Hasil penghitungan relative harga (RH) periode ke- n , komoditas i dengan rumus (4) diatas, selanjutnya dikalikan dengan nilai konsumsi periode sebelumnya komoditas yang sama dan dibagi dengan 100, maka akan diperoleh nilai konsumsi suatu komoditas periode ke- n :

$$\frac{NK_{ni}}{NK_{(n-1)i}} = RH_{ni}$$

Dimana:

NK_{ni} = Nilai Konsumsi periode ke- n , komoditas i

RH_{ni} = Relatif harga periode ke- n , komoditas i

$NK_{(n-1)i}$ = Nilai konsumsi periode ke- $(n-1)$, komoditas i

1.3.12. Menghitung Nilai Konsumsi (NK) Sub Kelompok

Penjumlahan dari seluruh nilai konsumsi komoditas yang tercakup dalam satu sub kelompok, hasilnya merupakan nilai konsumsi sub kelompok.

di mana:

NK_a = Nilai konsumsi sub kelompok a

NK_i = Nilai konsumsi komoditas pada sub kelompok a

h = Banyaknya komoditas pada sub kelompok a

1.3.13. Menghitung Nilai Konsumsi (NK) Kelompok

Penjumlahan dari seluruh nilai konsumsi sub kelompok yang tercakup dalam satu kelompok, hasilnya merupakan nilai konsumsi kelompok

Dimana:

NK_B = Nilai Konsumsi kelompok B

NK_{Bs} = Nilai konsumsi sub kelompok pada kelompok B

s = Banyaknya sub kelompok pada kelompok B

1.3.14. Menghitung Nilai Konsumsi (NK) Umum

Penjumlahan seluruh nilai konsumsi kelompok (7kelompok), hasilnya merupakan nilai konsumsi umum

Dimana:

NKumum = Nilai Konsumsi umum

NKc = Nilai Konsumsi Kelompok

1.3.15. Menghitung Indeks Jenis Barang

Nilai konsumsi jenis barang i, periode n dibandingkan dengan nilai konsumsi jenis barangi, periode dasar

Dimana:

IHKni = Indek Harga Konsumen jenis barang i, periode ke-n

NKni = Nilai Konsumsi jenis barang i, periode ke-n

NKoi = Nilai Konsumsi dasar jenis barang i

1.3.16. Menghitung Indeks Sub Kelompok

Nilai konsumsi sub kelompok, periode n dibandingkan dengan nilai konsumsi sub kelompok yang sama, periode dasar

Dimana:

IHKna = Indeks Harga Konsumen sub kelompok a, periode ke-n

NKna = Nilai Konsumsi sub kelompok a, periode ke-n

NKoa = Nilai Konsumsi dasar sub kelompok a

1.3.17. Menghitung Indeks Kelompok

Nilai konsumsi kelompok, periode n dibandingkan dengan nilai konsumsi kelompok yang sama, periode dasar

dimana:

IHK_{nb} = Indeks Harga Konsumen kelompok b, periode ke-n

NK_{nb} = Nilai Konsumsi kelompok b, periode ke-n

Nk_{ob} = Nilai Konsumsi dasar kelompok b

1.3.18. Menghitung Indeks Umum

Nilai konsumsi umum, perioden dibandingkan dengan nilai konsumsi umum, periode dasar

Dimana:

IHK_{umum} = Indeks Harga Konsumen umum periode ke-n

NK_{umum} = Nilai Konsumsi umum, periode ke-n

Nk_{umum} = Nilai Konsumsi dasar umum

1.3.19. Menghitung Persentase (%) Perubahan IHK

Persentase (%) perubahan IHK atau yang lebih dikenal dengan inflasi atau deflasi, dapat dihitung dengan membandingkan IHK periode ke-n dengan IHK periode sebelumnya.

Persentase (%) perubahan IHK perbulan dihitung dengan rumus:

Inflasi periode ke n dihitung dengan rumus :

dimana :

IHK_n = IHK periode ke-n

IHK_{n-1} = IHK periode ke-(n-1)

Persentase (%) perubahan IHK menurut tahun kalender ke-n dihitung berdasarkan metode point to point dengan dasar IHK bulan Desember tahun ke(n-1).

1.3.20. Menghitung Sumbangan/Andil Inflasi/Deflasi

Besarnya nilai perubahan indeks (inflasi/deflasi) yang terjadi setiap bulan, sesungguhnya merupakan gabungan sumbangan atau andil dari jenis barang/jasa yang mengalami fluktuasi harga pada bulan yang bersangkutan. Oleh karena itu, setiap komoditi yang mengalami fluktuasi harga tersebut dapat diketahui besarnya sumbangan/andil terhadap inflasi atau deflasi yang terjadi di suatu kota atau secara nasional

Rumus umum untuk menghitung besarnya andil inflasi adalah:

Dimana:

- Ani = Sumbangan/andil inflasi/deflasi jenis barang i, periode n
- $[\%NK]_{(n-1)i}$ = % NK jenis barang i terhadap total, periode ke-n-1
- $[\Delta RH]_{ni}$ = $RH - 100$ = % perubahan harga jenis barang i, periode ke-n

1.4. Metode Penghitungan IHK

Formula Indeks yang digunakan untuk menghitung IHK masing-masing kota adalah berdasarkan formula Laspeyres dengan modifikasi sebagai berikut :

$$I_n^a = \frac{\sum P_{ni} \cdot Q_{oi}}{\sum P_{(n-1)i} \cdot Q_{oi}} \cdot 100\%$$

Dimana:

- I_n = Indeks bulan ke n
- P_{ni} = Harga jenis barang i, bulan ke n
- $P_{(n-1)i}$ = Harga jenis barang i, bulan ke (n-1)
- $P_{(n-1)i} \cdot Q_{oi}$ = Nilai konsumsi jenis barang i, bulan ke (n-1)
- $P_{oi} \cdot Q_{oi}$ = Nilai konsumsi jenis barang i pada bulan dasar
- K = Banyaknya jenis barang paket komoditas dalam sub kelompok.

Menghitung angka Inflasi:

Dimana:

LIn = Inflasi tahun kalender bulan ke-n
In = Indeks bulan ke-n
I(n-1) = Indeks bulan ke-(n-1)

Inflasi tahun kalender menurut tahun kalender dihitung dengan jalan menghitung persentase perubahan IHK bulan terakhir terhadap IHK bulan Desember tahun sebelumnya. Misalnya inflasi tahun kalender tahun kalender sampai dengan bulan Desember 2021 adalah:

$$L_{\text{sd. bulanDes'21}} = \frac{\text{IHK}_{\text{bulan Des'21}} - \text{IHK}_{\text{bulan Des'20}}}{\text{IHK}_{\text{bulan Des'20}}} \times 100\%$$

Dimana

L_{sd. bulan Des'21} = Inflasi tahun kalender tahun kalender sampai bulan Desember 2021

Dalam IHK 2021 Kota Malang (2018=100) terbagi menjadi 11 (sebelas) kelompok dan 35 sub kelompok. Kelompok bahan makanan terdiri dari 11 sub kelompok. Kelompok makanan jadi, minuman, rokok dan tembakau terbagi menjadi 3 sub kelompok. Kelompok perumahan terbagi menjadi 4 sub kelompok, kelompok sandang 4 sub kelompok, kelompok kesehatan 4 sub kelompok, kelompok pendidikan, rekreasi dan olah raga 5 sub kelompok dan kelompok transpor, komunikasi dan jasa keuangan 4 sub kelompok.

BAB II

ULASAN SINGKAT

2.1 Inflasi Kota Malang

Inflasi Kota Malang dihitung berdasarkan Survei Harga Konsumen (SHK). Dari survei tersebut diperoleh Indeks Harga Konsumen (IHK) Kota Malang yang dihitung berdasarkan perhitungan Survei Biaya Hidup (SBH) tahun dasar 2018=100 selama Tahun 2021. Inflasi tahun kalender selama 2021 mengalami kenaikan apabila dibandingkan dengan inflasi tahun kalender selama tahun 2020. Inflasi tahun kalender tahun 2020 sebesar 1.42 persen sedangkan pada tahun 2021 naik menjadi sebesar 1.75 persen.

Kota Malang mengalami inflasi tahun kalender terendah ketiga setelah Kota Banyuwangi dan Kediri. Inflasi tahun kalender 2021 Kota Malang mencapai 1.75 persen. Grafik perbandingan inflasi 8 Kota di Jawa Timur tahun 2021 disajikan pada gambar 2.

Gambar 2.

Perbandingan inflasi tahun kalender 8 kota di Jawa Timur tahun 2021

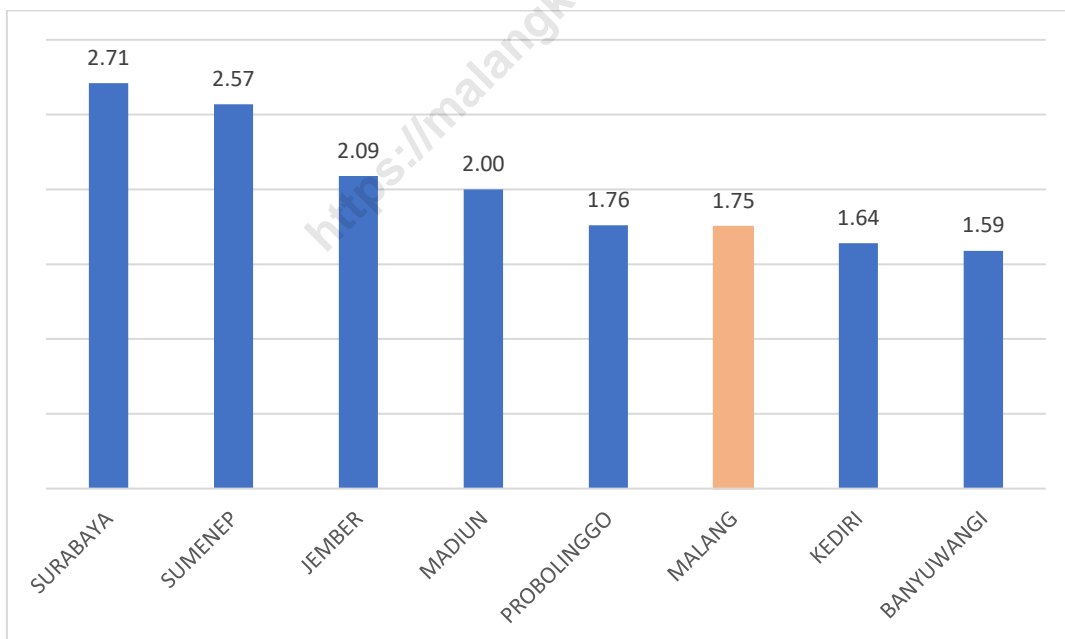

Gambar 3.

Pergerakan inflasi bulanan Kota Malang tahun 2019-2021

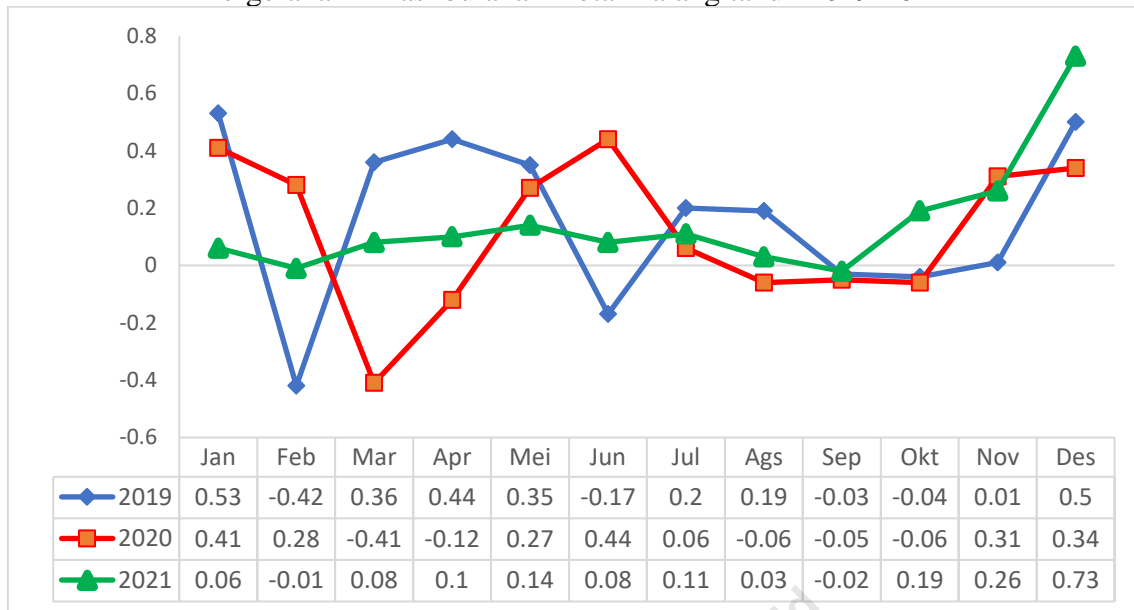

Pergerakan inflasi bulanan dapat dilihat pada gambar 2. Selama tahun 2021 terjadi deflasi pada bulan Februari dan September, sedangkan pada bulan lainnya terjadi inflasi. Pola pergerakan inflasi selama tahun 2021 sedikit berbeda dengan pola pergerakan inflasi selama tahun 2020. Pada tahun 2020 pergerakan nilai inflasi cenderung lebih fluktuatif, naik turun pada tiap triwulannya. Triwulan pertama tahun 2020 nilai inflasi bulanan mengalami penurunan, kemudian naik pada triwulan kedua, lalu turun kembali pada triwulan ketiga, dan pada triwulan terakhir kembali naik. Dibandingkan dengan tahun 2020, inflasi bulanan tahun 2021 cenderung lebih stabil. Kenaikan nilai inflasi yang cukup drastis terjadi pada triwulan terakhir tahun 2021.

2.2 Inflasi per Bulan (Month to month)

Inflasi Kota Malang sepanjang tahun 2021 mengalami 10 (sepuluh) kali inflasi dan 2 (dua) kali deflasi. Inflasi tertinggi terjadi pada bulan Desember 2021 sebesar 0.73 persen dan inflasi terendah terjadi pada bulan Agustus 2021 sebesar 0.03 persen. Sedangkan deflasi terjadi bulan Februari sebesar -0.01 persen dan bulan September -0.02 persen.

Gambar 4.

Inflasi per bulan Kota Malang 2021

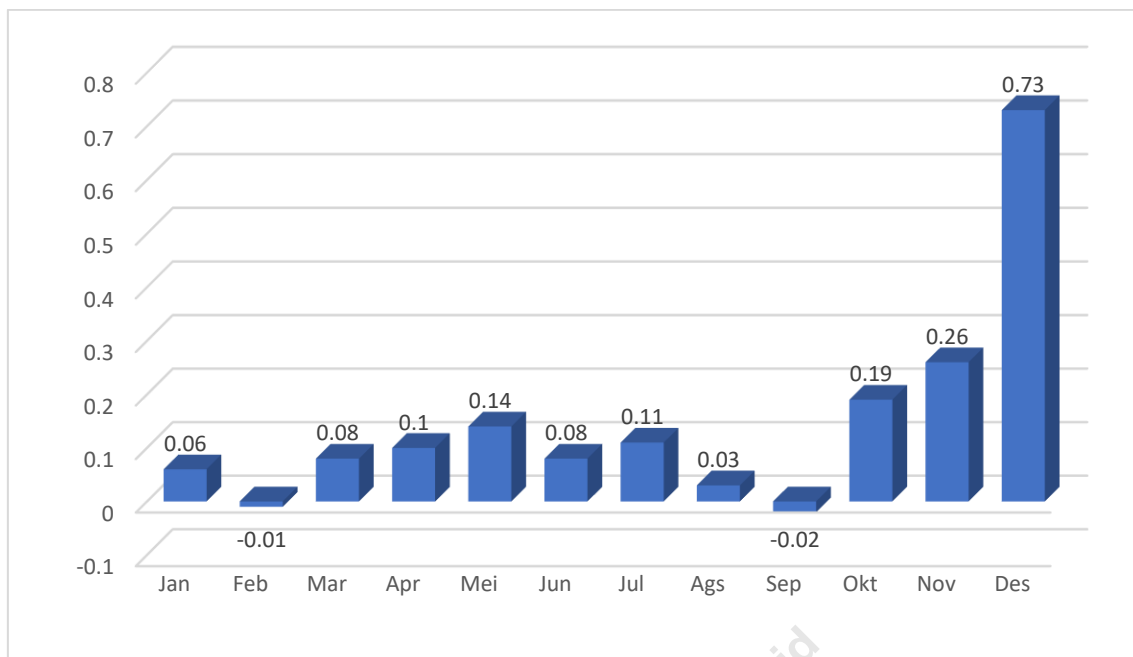

Pada bulan Januari 2021 terjadi inflasi sebesar 0.06 persen, 9 dari 11 kelompok pengeluaran mengalami inflasi dan 2 kelompok deflasi. Inflasi tertinggi adalah kelompok Kesehatan sebesar 0.40 persen diikuti oleh kelompok Makanan, Minuman, dan Tembakau sebesar 0.35 persen, disusul oleh kelompok Perawatan Pribadi dan Jasa Lainnya sebesar 0.32 persen. Selanjutnya ada kelompok Perlengkapan, Peralatan, dan Pemeliharaan Rutin Ruta sebesar 0.26 persen, kelompok Penyedia Makanan dan Minuman/Restoran 0.11 persen, kelompok Perumahan, Air, Listrik, dan Bahan Bakar Ruta sebesar 0.05. Lalu untuk kelompok Informasi, Komunikasi, dan Jasa Keuangan, kelompok Rekreasi, Olahraga, dan Budaya dan kelompok Rekreasi, Olahraga, dan Budaya, keduanya memiliki tingkat inflasi sebesar 0.02 persen. Kelompok Pendidikan tidak mengalami perubahan harga. Kelompok Pakaian dan Alas Kaki dan kelompok Transportasi, keduanya mengalami deflasi yakni berturut-turut sebesar -0.06 persen dan -0.63 persen.

Harga Konsumen (IHK) dari 98.20 pada Desember 2020 menjadi 104.09 pada Januari 2021. Tingkat inflasi tahun kalender sebesar 0.06 persen dan tingkat inflasi tahun ke tahun (Januari 2021 terhadap Januari 2020) sebesar 1.07 persen.

Apabila diamati menurut komoditas di masing-masing kelompok pengeluaran dapat dilihat komoditas komoditas utama yang mendorong terjadinya inflasi maupun komoditas yang menghambat inflasi atau deflasi. Pada bulan Januari 2021

komoditas utama yang mendorong terjadinya inflasi ialah cabai rawit, tempe, tahu mentah, jeruk, mobil, emas perhiasan, es, obat gosok, mesin cuci, dan tarif kendaraan roda 4 online. Komoditas yang menjadi penolong utama dalam menahan laju inflasi pada bulan Januari 2021 yang menahan laju inflasi ialah angkutan udara, telur ayam ras, daging ayam ras, cabai merah, tarif kendaraan roda 2 online, ikan lele, bawang merah, daging sapi, tongkol diawetkan, dan tomat.

Pada bulan Februari 2021 terjadi deflasi sebesar -0.01, deflasi terjadi karena adanya penurunan harga yang ditunjukkan oleh penurunan indeks kelompok pengeluaran. Penyebab terjadinya deflasi bulan Februari 2021 adalah turunnya indeks harga konsumen secara umum. Dari 11 kelompok pengeluaran di Kota Malang, 2 kelompok mengalami deflasi, 7 kelompok inflasi, dan 2 kelompok stabil. Kelompok pengeluaran yang mengalami deflasi tertinggi adalah kelompok Transportasi sebesar -0.72 persen diikuti oleh kelompok Makanan, Minuman, dan Tembakau sebesar -0.01 persen. Adapun kelompok pengeluaran yang mengalami inflasi adalah kelompok Perlengkapan, Peralatan, dan Pemeliharaan Rutin Ruta sebesar 0.50 persen, kelompok Penyedia Makanan dan Minuman/Restoran sebesar 0.25 persen, kelompok Rekreasi, Olahraga, dan Budaya sebesar 0.15 persen, kelompok Pakaian dan Alas Kaki sebesar 0.11 persen, kelompok Perumahan, Air, Listrik, dan Bahan Bakar Ruta sebesar 0.10 persen, kelompok Kesehatan sebesar 0.09 persen, dan kelompok Informasi, Komunikasi, dan Jasa Keuangan sebesar 0.01 persen. Kelompok Perawatan Pribadi dan Jasa Lainnya dan kelompok Pendidikan tidak mengalami kenaikan maupun penurunan harga.

Terjadi penurunan Indeks Harga Konsumen (IHK) dari 104.09 pada Januari 2021 menjadi 104.08 pada Februari 2021. Tingkat deflasi tahun kalender sebesar 0.01 persen dan tingkat inflasi tahun ke tahun (Februari 2021 terhadap Februari 2020) sebesar 0.77 persen.

Deflasi bulan Februari 2021 dipicu oleh turunnya harga beberapa komoditi yaitu angkutan udara, daging ayam ras, tahu mentah, jeruk, tarif kereta api, emas perhiasan, kelapa, ayam hidup, daging sapi, tomat. Komoditas yang menjadi penolong utama dalam menahan laju deflasi pada bulan Februari 2021 adalah cabai rawit, tukang bukan mandor, cabai merah, pepaya, mobil, jagung manis, pengharum cucian/pelembut, upah asisten rumah tangga, melon, dan kentang.

Pada bulan Maret 2021 di Kota Malang terjadi inflasi sebesar 0.08 persen. Dari 11 kelompok pengeluaran di Kota Malang, 3 kelompok mengalami inflasi, 5 kelompok mengalami deflasi, dan 3 kelompok stabil. Kelompok pengeluaran yang mengalami inflasi tertinggi adalah kelompok Makanan, Minuman, dan Tembakau sebesar 0.60 persen diikuti kelompok Informasi, Komunikasi, dan Jasa Keuangan sebesar 0.22 persen dan kelompok Penyedia Makanan dan Minuman/Restoran sebesar 0.07. Adapun kelompok pengeluaran yang mengalami deflasi adalah kelompok Transportasi sebesar -0.40 persen, kelompok Perawatan Pribadi dan Jasa Lainnya sebesar -0.30 persen, kelompok Perlengkapan, Peralatan, dan Pemeliharaan sebesar -0.09 persen, kelompok Kesehatan sebesar -0.02 persen, dan kelompok Rekreasi, Olahraga, dan Budaya sebesar -0.01 persen. Sementara kelompok Pendidikan, kelompok Perumahan, Air, Listrik, dan Bahan Bakar Rata, dan kelompok Pakaian dan Alas Kaki tidak mengalami perubahan harga.

Terjadi peningkatan Indeks Harga Konsumen (IHK) dari 104.09 pada Februari 2021 menjadi 104.16 pada Maret 2021. Tingkat inflasi tahun kalender sebesar 1.26 persen dan tingkat Inflasi tahun ke tahun (Maret 2021 terhadap Maret 2018) sebesar 0.12 persen. Sepuluh komoditas yang memberikan andil/sumbangan inflasi pada Maret 2021 berdasarkan urutan besarnya adalah cabai rawit, bayam, tahu mentah, bawang merah, daging sapi, ayam hidup, televisi berwarna, shampo, pir, dan jam tangan. Kemudian 10 komoditas yang memberikan sumbangan negatif adalah daging ayam ras, mobil, emas perhiasan, pisang, angkutan udara, telur ayam ras, jeruk, pengharum cucian/pelembut, ikan mujair, dan cabai merah.

Pada bulan April 2021 terjadi inflasi sebesar 0.10 persen, inflasi terjadi karena adanya peningkatan harga yang ditunjukkan oleh peningkatan indeks kelompok pengeluaran. Dari 11 kelompok pengeluaran di Kota Malang, 9 kelompok mengalami inflasi, 1 kelompok mengalami deflasi, dan 1 kelompok stabil. Kelompok pengeluaran yang mengalami inflasi tertinggi adalah kelompok Perawatan Pribadi dan Jasa Lainnya sebesar 0.34 persen, kelompok Penyedia Makanan dan Minuman/Restoran sebesar 0.29 persen, kelompok Perlengkapan, Peralatan, dan Pemeliharaan sebesar 0.18 persen, kelompok Pakaian dan Alas Kaki sebesar 0.08 persen, kelompok Makanan, Minuman dan Tembakau sebesar 0.07 persen, kelompok Perumahan, Air, Listrik, dan Bahan Bakar Rata sebesar 0.07 persen, kelompok Rekreasi, Olahraga, dan Budaya sebesar 0.03 persen,

kelompok Informasi, Komunikasi, dan Jasa Keuangan sebesar 0.02 persen. Adapun kelompok pengeluaran yang mengalami deflasi adalah kelompok Transportasi sebesar -0.40 persen. Kelompok pendidikan tidak mengalami perubahan harga. Peningkatan Indeks Harga Konsumen (IHK) dari 104.16 pada Maret 2021 menjadi 104.26 pada April 2021. Tingkat Inflasi tahun kalender sebesar 0.22 persen dan tingkat inflasi tahun ke tahun (April 2021 terhadap April 2020) sebesar 1.48 persen. Penyebab utama terjadinya inflasi bulan April 2021 adalah naiknya harga komoditas daging ayam ras, telur ayam ras, pisang, anggur, daging sapi, cabai merah, bubur, bakso siap santap, semangka, dan sepeda anak. Kemudian komoditas yang menahan laju inflasi adalah cabai rawit, vitamin, bawang merah, kacang panjang, beras, nangka muda, pir, labu siam/jipang, tomat, dan kangkung.

Pada bulan Mei 2021 terjadi inflasi sebesar 0.14 persen. Dari 11 kelompok pengeluaran di Kota Malang, 7 kelompok mengalami inflasi, 2 kelompok deflasi, dan 2 kelompok stabil. Kelompok pengeluaran yang mengalami inflasi tertinggi adalah kelompok Perawatan Pribadi dan Jasa Lainnya sebesar 0.68 persen, kelompok Perlengkapan, Peralatan dan Pemeliharaan sebesar 0.67 persen, kelompok Pakaian dan Alas Kaki sebesar 0.65 persen, kelompok Transportasi sebesar 0.34 persen, kelompok Rekreasi, Olahraga dan Budaya sebesar 0.11 persen, dan kelompok Makanan, Minuman, dan Tembakau sebesar 0.05 persen. Kelompok Kesehatan mengalami deflasi yang cukup tinggi sebesar -0.82 persen, sedangkan kelompok Perumahan, Air, Listrik, dan Bahan Bakar Rata sebesar -0.01 persen. Kelompok Penyedia Makanan dan Minuman/Restoran dan kelompok Pendidikan tidak mengalami perubahan harga.

Terjadi peningkatan Indeks Harga Konsumen (IHK) dari 104.16 pada April 2021 menjadi 104.41 pada Mei 2021. Tingkat Inflasi tahun kalender sebesar 0.37 persen dan tingkat inflasi tahun ke tahun (Mei 2021 terhadap Mei 2020) sebesar 1.35 persen. Inflasi dipicu oleh kenaikan harga komoditas daging ayam ras, baju muslim wanita, rokok kretek filter, emas perhiasan, angkutan udara, mangga, buah naga, jeruk, sabun detergen bubuk, dan ayam hidup. Komoditas yang berperan dalam menahan laju inflasi antara lain adalah cabai rawit, obat dengan resep, cabai merah, beras, telur ayam ras, pisang, udang basah, popok bayi sekali pakai, bawang merah, dan nangka muda.

Pada bulan Juni 2021 terjadi inflasi sebesar 0.11 persen. Dari 11 kelompok pengeluaran di Kota Malang, 7 kelompok mengalami inflasi, 3 kelompok deflasi, dan 1

kelompok stabil. Kelompok pengeluaran diurutkan dari yang mengalami inflasi tertinggi adalah kelompok Penyedia Makanan dan Minuman/Restoran sebesar 0.57 persen, kelompok Perawatan Pribadi dan Jasa Lainnya sebesar 0.39 persen, kelompok Transportasi sebesar 0.30 persen, kelompok Pakaian dan Alas Kaki 0.16 persen, kelompok Kesehatan sebesar 0.09 persen, kelompok Rekreasi, Olahraga, dan Budaya sebesar 0.04 persen, kelompok Informasi, Komunikasi, dan Jasa Keuangan sebesar 0.02. Kelompok pengeluaran yang mengalami deflasi adalah kelompok Perumahan, Air, Listrik, dan Bahan Bakar Rata sebesar -0.03 persen, kelompok Makanan, Minuman, dan Tembakau sebesar -0.12 persen, dan kelompok Perlengkapan, Peralatan, dan Pemeliharaan sebesar -0.27 persen.

Indeks Harga Konsumen (IHK) naik dari 104.41 pada Mei 2021 menjadi 104.49 pada Juni 2021. Tingkat Inflasi tahun kalender sebesar 0.44 persen dan tingkat inflasi tahun ke tahun (Juni 2021 terhadap Juni 2018) sebesar 0.99 persen. Komoditas yang memberikan andil/sumbangan inflasi pada Juni 2021 berdasarkan urutan besarnya adalah mobil, rokok kretek filter, pisang, mangga, telur ayam ras, rawon, martabak, emas perhiasan, dan daging. Sementara komoditas yang menahan laju inflasi bulan ini adalah cabai rawit, cabai merah, sabun detergen bubuk, daging ayam ras, jeruk, tarif kereta api, bawang putih, pir, batu bata, dan pengharum cucian/pelembut.

Pada bulan Juli 2021 terjadi inflasi sebesar 0.11 persen, dari 11 kelompok pengeluaran di Kota Malang, 7 kelompok mengalami inflasi dan 4 kelompok lainnya stabil. Kelompok pengeluaran yang mengalami inflasi diurutkan dari yang tertinggi adalah kelompok Pendidikan sebesar 0.51 persen, kelompok Perlengkapan, Peralatan, dan Pemeliharaan Rutin Rata sebesar 0.42 persen, kelompok Perawatan Pribadi dan Jasa Lainnya sebesar 0.14 persen, kelompok Makanan, Minuman, dan Tembakau sebesar 0.12 persen, kelompok Transportasi sebesar 0.05 persen, kelompok Kesehatan sebesar 0.01 persen, kelompok Informasi, Komunikasi, dan Jasa Keuangan sebesar 0.01 persen. Empat kelompok lainnya, yakni kelompok Penyedia Makanan dan Minuman/Restoran, kelompok Pakaian dan Alas Kaki, kelompok Rekreasi, Olahraga, dan Budaya, kelompok Perumahan, Air, Listrik, dan Bahan Bakar Rata tidak mengalami perubahan harga, baik kenaikan maupun penurunan.

Terjadi peningkatan Indeks Harga Konsumen (IHK) dari 104.49 pada Juni 2021 menjadi 104.60 pada Juli 2021. Tingkat inflasi tahun kalender sebesar 0.55 persen dan

tingkat inflasi tahun ke tahun (Juli 2021 terhadap Juli 2020) sebesar 1.03 persen. Penyebab utama terjadinya Inflasi bulan Juli 2021 adalah naiknya komoditas cabai rawit, sabun detergen bubuk, sekolah menengah atas, angkutan udara, bawang merah, tomat, minyak goreng, sekolah menengah pertama, dan sepeda motor. Komoditas yang menahan laju inflasi bulan Juli 2021 antara lain adalah daging ayam ras, mobil, telur ayam ras, emas perhiasan, anggur, cabai merah, pisang, jeruk, dan ayam hidup.

Pada bulan Agustus 2021 terjadi inflasi sebesar 0.03 persen. Dari 11 kelompok pengeluaran di Kota Malang, 5 kelompok mengalami inflasi, 2 kelompok deflasi, dan 4 kelompok stabil. Kelompok pengeluaran yang mengalami inflasi diurutkan dari yang tertinggi adalah kelompok Perlengkapan, Peralatan, dan Pemeliharaan sebesar 0.68 persen, kelompok Pakaian dan Alas Kaki sebesar 0.41 persen, kelompok Kesehatan sebesar 0.07 persen, kelompok Informasi, Komunikasi, dan Jasa Keuangan sebesar 0.01 persen, kelompok Perumahan, Air, Listrik, dan Bahan Bakar Rata sebesar 0.01 persen. Kemudian kelompok Makanan, Minuman, dan Tembakau dan kelompok Transportasi mengalami deflasi berturut-turut sebesar -0.19 persen dan -0.04 persen. Sementara kelompok Pendidikan, kelompok Perawatan Pribadi dan Jas Lainnya, kelompok Penyedia Makanan, dan Minuman/Restoran, dan kelompok Transportasi tidak mengalami perubahan harga, baik kenaikan maupun penurunan.

Indeks Harga Konsumen (IHK) mengalami kenaikan dari 104.60 pada Juli 2021 menjadi 104.63 pada Agustus 2021. Tingkat inflasi tahun kalender (Agustus 2021 terhadap Desember 2020) sebesar 0.58 persen dan tingkat inflasi tahun ke tahun (Agustus 2021 terhadap Agustus 2020) sebesar 1.12 persen. Penyebab utama terjadinya Inflasi bulan Agustus 2021 adalah naiknya komoditas tomat, sabun detergen bubuk, sepatu pria, tahu mentah, upah asisten rumah tangga, jagung manis, dan daging ayam ras. Sedangkan komoditas yang menahan laju inflasi yaitu cabai rawit, bawang merah, cabai merah, telur ayam ras, ayam hidup, klengkeng, apel, dan ikan mujair.

Pada bulan September 2021 terjadi deflasi sebesar -0.02 persen, dari 11 kelompok pengeluaran di Kota Malang, 3 kelompok mengalami deflasi, 6 kelompok inflasi, dan 2 kelompok tetap. Kelompok pengeluaran yang mengalami deflasi tertinggi adalah kelompok Makanan, Minuman, dan Tembakau sebesar -0.85 persen, kelompok Kesehatan sebesar -0.04 persen, dan kelompok Rekreasi, Olahraga, dan Budaya sebesar -0.02 persen. Sementara itu, kelompok yang mengalami inflasi adalah kelompok

Transportasi sebesar 0.58 persen, kelompok Pendidikan sebesar 0.52 persen, kelompok Perlengkapan, Peralatan, dan Pemeliharaan sebesar 0.41 persen, kelompok Perawatan Pribadi dan Jasa Lainnya sebesar 0.36 persen, kelompok Pakaian dan Alas kaki sebesar 0.12 persen, dan kelompok Perumahan, Air, Listrik, dan Bahan Bakar Rata sebesar 0.04 persen. Adapun kelompok pengeluaran yang tetap adalah kelompok Informasi, Komunikasi, dan Jasa Keuangan dan kelompok Penyedia Makanan dan Minuman/Restoran.

Terjadi penurunan Indeks Harga Konsumen (IHK) dari 104.63 pada Agustus 2021 menjadi 104.61 pada September 2021. Tingkat inflasi tahun kalender (September 2021 terhadap Desember 2020) sebesar 1.0.56 persen dan tingkat inflasi tahun ke tahun (September 2021 terhadap September 2020) sebesar 1.15 persen. Penyebab utama terjadinya deflasi bulan september 2021 adalah turunnya harga telur ayam ras, tempe, cabai rawit, bawang merah, anggur, tomat, pir, klengkeng, pasta gigi, dan tahu mentah. Sedangkan komoditas yang memberikan menahan laju deflasi pada bulan September 2021 yaitu akademi/perguruan tinggi, mobil, angkutan udara, minyak goreng, jeruk, rokok putih, tarif kendaraan roda 2 online, dan handuk.

Pada bulan Oktober 2021 terjadi inflasi sebesar 0.19 persen. Dari 11 kelompok pengeluaran di Kota Malang, 9 kelompok mengalami inflasi dan 2 kelompok tetap. Kelompok pengeluaran yang mengalami inflasi diurutkan dari yang tertinggi adalah kelompok Makanan, Minuman, dan Tembakau sebesar 0.46 persen, kelompok Pakaian dan Alas Kaki sebesar 0.28 persen, kelompok Transportasi sebesar 0.24 persen, kelompok Perlengkapan, Peralatan, dan Pemeliharaan sebesar 0.20 persen, kelompok Penyedia Makanan dan Minuman/Restoran sebesar 0.08 persen, kelompok Perumahan, Air, Listrik, dan Bahan Bakar rata sebesar 0.05 persen, kelompok Kesehatan sebesar 0.05 persen, kelompok Rekreasi, Olahraga, dan Budaya sebesar 0.04 persen. Adapun kelompok pengeluaran yang tetap adalah kelompok Pendidikan dan kelompok Informasi, Komunikasi, dan Jasa Keuangan.

Indeks Harga Konsumen (IHK) naik dari 104.61 pada September 2021 menjadi 104.81 pada Oktober 2021. Tingkat inflasi tahun kalender (Oktober 2021 terhadap Desember 2020) sebesar 0.75 persen dan tingkat inflasi tahun ke tahun (Oktober 2021 terhadap Oktober 2020) sebesar 1.40 persen. Penyebab utama terjadinya inflasi bulan Oktober 2021 adalah naiknya harga rokok kretek filter, angkutan udara, daging ayam ras,

rokok kretek, cabai rawit, cabai merah, minyak goreng, kerudung/jilbab, jeruk, dan air kemasan.

Pada bulan November 2021 terjadi inflasi sebesar 0.26 persen. Dari 11 kelompok pengeluaran di Kota Malang, 6 kelompok mengalami inflasi, dan 5 kelompok tetap. Kelompok pengeluaran yang mengalami inflasi diurutkan dari yang tertinggi adalah kelompok Perawatan Pribadi dan Jasa Lainnya sebesar 0.65 persen, kelompok Makanan, Minuman, dan Tembakau sebesar 0.63 persen, kelompok Transportasi sebesar 0.39 persen, kelompok Perlengkapan, Peralatan, dan Pemeliharaan sebesar 0.25 persen, kelompok Pakaian dan Alas Kaki sebesar 0.16 persen, dan kelompok Perumahan, Air, Listrik, dan Bahan Bakar Rata sebesar 0.05 persen. Sementara itu, kelompok yang tidak mengalami perubahan harga adalah kelompok Penyedia Makanan dan Minuman/Restoran, kelompok Kesehatan, kelompok Rekreasi, Olahraga, dan Budaya, kelompok Pendidikan, dan kelompok Informasi, Komunikasi, dan Jasa Keuangan

Terjadi peningkatan Indeks Harga Konsumen (IHK) dari 104.81 pada Oktober 2021 menjadi 105.08 pada November 2021. Tingkat inflasi tahun kalender (November 2021 terhadap Desember 2020) sebesar 1.01 persen dan tingkat inflasi tahun ke tahun (November 2021 terhadap November 2020) sebesar 1.35 persen. Penyebab utama terjadinya inflasi bulan November 2021 adalah naiknya harga komoditas minyak goreng, telur ayam ras, angkutan udara, jeruk, sabun detergen bubuk/cair, emas perhiasan, dan sabun mandi.

Pada bulan Desember 2021 terjadi inflasi sebesar 0.73 persen. Dari 11 kelompok pengeluaran di Kota Malang, 9 kelompok mengalami inflasi, 1 kelompok deflasi, dan 1 kelompok tetap. Kelompok pengeluaran yang mengalami inflasi diurutkan dari yang tertinggi adalah kelompok Makanan, Minuman, dan Tembakau sebesar 1.85 persen kelompok Penyedia Makanan dan Minuman/Restoran sebesar 1.23 persen, kelompok Transportasi sebesar 1.07 persen, kelompok Perlengkapan, Peralatan, dan Pemeliharaan sebesar 0.41 persen, kelompok Perawatan Pribadi dan Jasa Lainnya sebesar 0.31 persen, kelompok Pakaian dan Alas Kaki sebesar 0.12 persen, kelompok Perumahan, Air, Listrik, dan Bahan Bakar Rata sebesar 0.12 persen, kelompok Kesehatan sebesar 0.03 persen, dan kelompok Rekreasi, Olahraga, dan Budaya sebesar 0.03. Selain itu, kelompok Informasi, Komunikasi, dan Jasa Keuangan mengalami deflasi sebesar -0.01 persen, sedangkan kelompok Pendidikan tidak mengalami perubahan harga.

Terjadi peningkatan Indeks Harga Konsumen (IHK) dari 105.08 pada November 2021 menjadi 105.85 pada Desember 2021. Tingkat inflasi tahun kalender (Desember 2021 terhadap Desember 2020) maupun tingkat inflasi tahun ke tahun (Desember 2021 terhadap Desember 2020) sebesar 1.75 persen. Nilai inflasi bulan Desember 2021 adalah yang tertinggi sepanjang tahun 2021. Penyebab utama terjadinya inflasi bulan Desember 2021 adalah naiknya harga komoditas cabai rawit, angkutan udara, minyak goreng, mie, kue kering berminyak, telur ayam ras, dan cabai merah.

2.3 Inflasi Kalender (year to date)

Inflasi kalender atau year to date (ytd) yaitu inflasi yang menghitung persentase perubahan IHK menurut tahun kalender ke-n dihitung berdasarkan metode *point to point* dengan dasar IHK bulan Desember tahun ke (n-1).

Tabel 1.

IHK dan Inflasi Kota Malang bulan Desember 2021 dan Tahun Kalender 2021

Kelompok/Sub kelompok	IHK Desember 2020	IHK Desember 2021	Inflasi Desember 2021	Inflasi Tahun Kalender
Umum/Total	104.03	105.85	0.73	1.75
Makanan, Minuman, dan Tembakau	102.56	109.76	1.85	2.96
Pakaian dan Alas Kaki	100.61	106.87	0.12	2.05
Perumahan, Air, Listrik, dan Bahan Bakar Rata	96.03	102.46	0.12	0.44
Perlengkapan, Peralatan, dan Pemeliharaan	103.70	107.28	0.41	3.69
Kesehatan	105.14	100.61	0.03	-0.13
Transportasi	100.61	103.72	1.07	1.13
Informasi, Komunikasi, dan Jasa Keuangan	102.56	102.28	-0.01	0.27
Rekreasi, Olahraga, dan Budaya	107.37	101.49	0.03	0.65
Pendidikan	110.55	105.97	0	1.04
Penyedia Makanan dan Minuman/Restoran	113.59	107.45	1.23	2.63
Perawatan Pribadi dan Jasa Lainnya	101.62	111.26	0.31	3.13

Gambar 5.
Inflasi 8 Kota di Jawa Timur
Bulan Desember 2021 (persen)

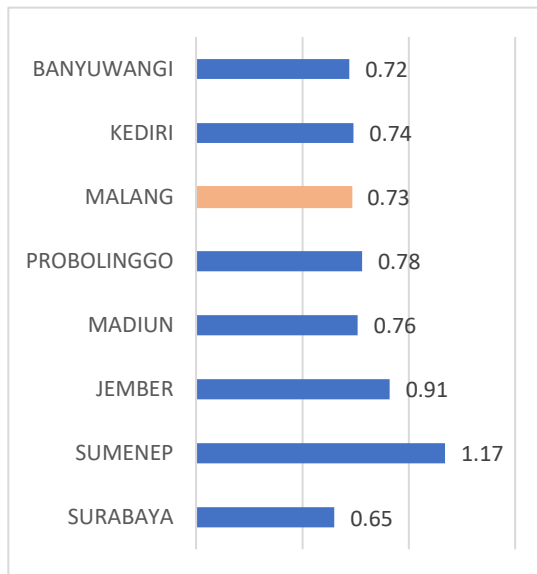

Gambar 6.
Inflasi Tahun Kalender 8 Kota
di Jawa Timur
Bulan Desember 2021 (persen)

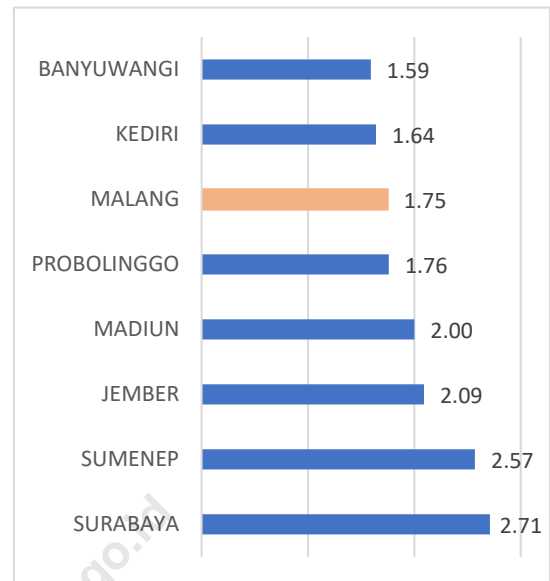

2.4 Inflasi Tahun ke Tahun (year on year)

Inflasi tahun ke tahun atau year to year (yoy) yaitu inflasi yang menghitung persentase perubahan IHK dihitung berdasarkan metode point to point dengan dasar IHK bulan tersebut di tahun ke (n-1)

Komoditas utama yang memberikan sumbangan terbesar terjadinya inflasi sepanjang tahun 2021 di Kota Malang adalah Cabai Rawit, Minyak Goreng, Daging Ayam Ras, Telur Ayam Ras, dan Angkutan Udara.

Tabel 2.

Sepuluh Komoditas Utama Penyumbang Inflasi dan Deflasi Sepanjang Tahun 2021 di Kota Malang

Komoditas	Persentase Perubahan Harga	Andil Inflasi	Komoditas	Persentase Perubahan Harga	Andil Deflasi
Minyak Goreng	33.99	0.27	Telur Ayam Ras	-9.34	-0.06
Cabai Rawit	46.36	0.11	Bawang Merah	-20.85	-0.04
Rokok Kretek Filter	6.43	0.10	Cabai Merah	-30.56	-0.04
Sabun Detergen	9.79	0.09	Mangga	-25.61	-0.03
Angkutan Udara	6.43	0.08	Obat Dengan Resep	-5.34	-0.03
Mie	7.57	0.05	Tomat	-18.94	-0.02
Bayam	28.68	0.05	Tempe	-3.15	-0.02
Shampo	10.12	0.04	Pisang	-3.30	-0.01
Daging Sapi	3.92	0.04	Kelapa	-9.00	-0.01
Kue Kering Berminyak	9.33	0.04	Anggur	-16.66	-0.01

2.5 Inflasi Komponen Energi

Inflasi Komponen Energi adalah inflasi yang dihitung dengan melihat persentase perubahan Indeks Harga Konsumen yang terdiri dari komoditas yang termasuk ke dalam komponen energi yaitu : Bahan Bakar Rumah Tangga (kode COICOP : 034302025), Tarif Listrik (kode COICOP : 034302033, Bensin (kode COICOP : 062701152), Solar (kode COICOP : 062701020).

Penghitungan inflasi komponen energi dimulai dari menjumlahkan Nilai Konsumsi (baik NK tahun dasar dan NK tahun berjalan) dari keempat komoditas tersebut. Angka penjumlahan NK ini akan menjadi NK komponen energy yang selanjutnya akan dihitung Indeks Harga Konsumen Inflasi (mom, ytd, dan yoy) serta andilnya (mom, ytd, dan yoy) baik di level kota maupun level nasional,

Tabel 3.

Inflasi komponen energi tahun 2021 di Kota Malang

Bulan	Inflasi Bulanan	Inflasi Tahun Kalender	Inflasi Tahunan	Andil Inflasi Bulanan
Januari	0.00	0.00	-0.42	0.00
Februari	0.00	0.00	-0.09	0.00
Maret	0.00	0.00	-0.09	0.00
April	0.00	0.00	-0.09	0.00
Mei	0.00	0.00	-0.09	0.00
Juni	0.00	0.00	-0.09	0.00
Juli	0.00	0.00	-0.09	0.00
Agustus	0.00	0.00	-0.09	0.00
September	0.05	0.05	-0.04	0.00
Oktober	0.07	0.12	0.07	0.01
November	0.00	0.12	0.12	0.00
Desember	0.00	0.12	0.12	0.00

2.6 Inflasi Kelompok Bahan Makanan

Inflasi Kelompok Bahan Makanan adalah inflasi yang dihitung dengan melihat persentase perubahan Indeks Harga Konsumen yang terdiri dari komoditas yang termasuk ke dalam kelompok bahan makanan yang terdiri dari 301 komoditas.

Penghitungan inflasi kelompok bahan makanan dimulai dari menjumlahkan Nilai Konsumsi (baik NK tahun dasar dan NK tahun berjalan) dari komoditas kelompok bahan makanan tersebut. Angka penjumlahan NK ini akan menjadi NK kelompok bahan makanan yang selanjutnya akan dihitung Indeks Harga Konsumen Inflasi (mom, ytd, dan yoy) serta andilnya (mom, ytd, dan yoy) baik di level kota maupun level nasional.

Tabel 4.

Inflasi Kelompok Bahan Makanan Tahun 2021 di Kota Malang

Bulan	Inflasi Bulanan	Inflasi Tahun Kalender	Inflasi Tahunan	Andil Inflasi Bulanan
Januari	0.39	0.39	2.85	0.06
Februari	-0.03	0.36	1.69	0.00
Maret	0.80	1.16	3.37	0.13
April	0.08	1.24	4.55	0.01
Mei	-0.11	1.13	4.48	-0.02
Juni	-0.38	0.74	2.79	-0.06
Juli	0.10	0.85	2.91	0.02
Agustus	-0.28	0.57	2.97	-0.04
September	-1.25	-0.69	2.00	-0.20
Oktober	0.09	-0.60	2.64	0.01
November	0.84	0.24	1.85	0.13
Desember	2.53	2.77	2.77	0.41

**Indeks Harga Konsumen Kota Malang per Bulan
Tahun 2021**

Kelompok/Subkelompok	Tahun 2021 (Tahun Dasar 2018=100)											
	Jan	Feb	Mar	Apr	Mei	Jun	Jul	Agt	Sep	Okt	Nov	Des
Umum	104.09	104.08	104.16	104.26	104.41	104.49	104.60	104.63	104.61	104.81	105.08	105.85
Makanan, Minuman Dan Tembakau	106.97	106.96	107.60	107.68	107.73	107.60	107.73	107.52	106.61	107.10	107.77	109.76
Makanan	106.23	106.19	106.93	107.03	106.92	106.58	106.70	106.44	105.28	105.37	106.16	108.63
Minuman Yang Tidak Beralkohol	104.41	104.52	104.51	104.52	104.56	104.84	104.92	105.05	105.11	106.17	106.36	105.54
Rokok Dan Tembakau	115.80	115.89	116.23	116.23	117.67	119.11	119.33	119.33	119.84	123.45	123.45	123.50
Pakaian Dan Alas Kaki	104.66	104.78	104.78	104.86	105.54	105.71	105.71	106.14	106.27	106.57	106.74	106.87
Pakaian	106.17	106.32	106.32	106.41	107.29	107.50	107.50	107.50	107.67	108.03	108.25	108.41
Alas Kaki	99.12	99.12	99.13	99.20	99.14	99.16	99.16	101.17	101.12	101.22	101.22	101.23
Perumahan, Air, Listrik, Dan Bahan Bakar Ruta	102.06	102.16	102.16	102.23	102.22	102.19	102.19	102.20	102.24	102.29	102.34	102.46
Sewa Dan Kontrak Rumah	103.09	103.09	103.09	103.09	103.09	103.09	103.09	103.09	103.09	103.09	103.11	103.25
Pemeliharaan, Perbaikan, Dan Keamanan Tempat Tinggal/Pe	105.54	106.40	106.41	107.02	106.90	106.65	106.65	106.73	107.12	107.53	107.86	108.26
Penyediaan Air Dan Layanan Perumahan Lainnya	101.58	101.58	101.58	101.58	101.58	101.58	101.58	101.58	101.58	101.58	101.58	101.58
Listrik Dan Bahan Bakar Rumah Tangga	98.75	98.75	98.75	98.75	98.75	98.75	98.75	98.75	98.75	98.75	98.75	98.75
Perlengkapan, Peralatan Dan Pemeliharaan Rutin Ruta	103.73	104.25	104.16	104.35	105.05	104.77	105.21	105.93	106.36	106.57	106.84	107.28
Furnitur, Perlengkapan Dan Karpet	101.11	101.42	101.73	101.73	102.63	102.63	102.63	103.19	103.10	103.10	103.10	103.10
Tekstil Rumah Tangga	99.28	100.07	100.07	100.07	100.07	101.14	101.14	101.14	104.26	104.26	105.00	104.83
Peralatan Rumah Tangga	107.14	107.20	107.45	107.62	108.42	108.52	108.53	108.53	108.75	108.75	108.81	109.15
Barang Pecah Belah Dan Peralatan Makan Minum	101.05	101.05	101.05	101.46	101.46	101.46	101.46	101.46	103.47	103.47	103.47	103.16
Barang Dan Layanan Untuk Pemeliharaan Ruta Rutin	104.34	104.98	104.75	104.98	105.71	105.22	105.87	106.81	107.12	107.44	107.79	108.42
Kesehatan	101.14	101.23	101.21	101.23	100.40	100.49	100.50	100.57	100.53	100.58	100.58	100.61
Obat-Obatan Dan Produk Kesehatan	101.17	101.45	101.37	101.45	98.84	98.99	99.04	99.26	99.11	99.28	99.28	99.37
Jasa Rawat Jalan	101.29	101.29	101.29	101.29	101.29	101.40	101.40	101.40	101.40	101.40	101.40	101.40
Jasa Rawat Inap	100.14	100.14	100.14	100.14	100.14	100.14	100.14	100.14	100.14	100.14	100.14	100.14
Jasa Kesehatan Lainnya	106.45	106.45	106.45	106.45	106.45	106.45	106.45	106.45	106.45	106.45	106.45	106.45
Transportasi	101.91	101.18	100.78	100.74	101.08	101.38	101.43	101.39	101.98	102.22	102.62	103.72
Pembelian Kendaraan	105.05	105.30	103.69	103.69	104.05	105.16	104.39	104.40	105.58	105.30	105.30	105.61
Pengoperasian Peralatan Transportasi Pribadi	101.04	100.99	100.99	100.99	100.99	100.99	100.99	100.99	101.09	101.18	101.18	101.18
Jasa Angkutan Penumpang	100.94	96.64	96.37	96.16	97.65	97.98	99.21	99.00	100.50	101.93	104.21	110.09
Jasa Pengiriman Barang	103.93	103.93	103.93	103.93	103.93	103.93	103.93	103.93	103.93	103.93	103.93	103.93
Informasi, Komunikasi, Dan Jasa Keuangan	102.02	102.03	102.18	102.20	102.25	102.27	102.28	102.29	102.29	102.29	102.29	102.28
Peralatan Informasi Dan Komunikasi	105.21	105.27	106.01	106.11	106.35	106.46	106.46	106.52	106.52	106.52	106.52	106.63
Layanan Informasi Dan Komunikasi	101.33	101.33	101.33	101.33	101.33	101.33	101.34	101.34	101.34	101.34	101.34	101.34
Asuransi	100.00	100.00	100.00	100.00	100.00	100.00	100.00	100.00	100.00	100.00	100.00	100.00
Jasa Keuangan	100.00	100.00	100.00	100.00	100.00	100.00	100.00	100.00	100.00	100.00	100.00	99.59
Rekreasi, Olahraga, Dan Budaya	100.85	101.00	100.99	101.29	101.40	101.44	101.44	101.44	101.42	101.46	101.46	101.49
Barang Rekreasi Lainnya Dan Olahraga	100.46	100.98	100.98	103.06	103.06	103.06	103.06	103.06	103.06	103.06	103.06	103.06
Layanan Rekreasi Dan Olahraga	100.96	100.96	100.96	100.96	100.96	100.96	100.96	100.96	101.03	101.03	101.03	101.03
Perlengkapan Kebudayaan	100.00	100.00	100.00	100.00	100.00	100.00	100.00	100.00	100.00	100.00	100.00	104.34
Layanan Kebudayaan	100.00	100.00	100.00	100.00	100.00	100.00	100.00	100.00	100.00	100.00	100.00	100.00
Koran, Buku, Dan Perlengkapan Sekolah	101.11	101.37	101.34	101.33	101.67	101.81	101.80	101.80	101.63	101.79	101.79	101.79
Pendidikan	104.88	104.88	104.88	104.88	104.88	104.88	105.42	105.42	105.97	105.97	105.97	105.97
Pendidikan Dasar Dan Anak Usia Dini	115.69	115.69	115.69	115.69	115.69	115.69	116.04	116.04	116.04	116.04	116.04	116.04
Pendidikan Menengah	97.80	97.80	97.80	97.80	97.80	97.80	99.61	99.61	99.61	99.61	99.61	99.61
Pendidikan Tinggi	103.51	103.51	103.51	103.51	103.51	103.51	103.51	103.51	104.73	104.73	104.73	104.73
Pendidikan Lainnya	108.08	108.08	108.08	108.08	108.08	108.08	108.08	108.08	108.08	108.08	108.08	108.08
Penyediaan Makanan Dan Minuman/Restoran	104.82	105.08	105.15	105.46	105.46	106.06	106.06	106.06	106.06	106.14	106.14	107.45
Jasa Pelayanan Makanan Dan Minuman	104.82	105.08	105.15	105.46	105.46	106.06	106.06	106.06	106.06	106.14	106.14	107.45
Perawatan Pribadi Dan Jasa Lainnya	108.22	108.22	107.90	108.27	109.01	109.44	109.59	109.59	109.98	110.20	110.92	111.26
Perawatan Pribadi	104.62	104.95	105.01	105.42	106.15	106.56	106.99	107.01	107.32	107.66	108.49	109.13
Perawatan Pribadi Lainnya	116.28	115.51	114.25	114.63	115.50	116.08	115.48	115.42	116.03	116.04	116.66	116.38
Perlindungan Sosial	100.00	100.00	100.00	100.00	100.00	100.00	100.00	100.00	100.00	100.00	100.00	100.00
Jasa Lainnya	112.45	112.45	112.45	112.45	112.45	112.45	113.56	113.56	113.56	113.56	113.56	113.56

**Inflasi Kota Malang per Bulan
Tahun 2021**

Kelompok/Subkelompok	Tahun 2021 (Tahun Dasar 2018=100)											
	Jan	Feb	Mar	Apr	Mei	Jun	Jul	Agt	Sep	Okt	Nov	Des
Umum	0.06	-0.01	0.08	0.10	0.14	0.08	0.11	0.03	-0.02	0.19	0.26	0.73
Makanan, Minuman Dan Tembakau	0.35	-0.01	0.60	0.07	0.05	-0.12	0.12	-0.19	-0.85	0.46	0.63	1.85
Makanan	0.36	-0.04	0.70	0.09	-0.10	-0.32	0.11	-0.24	-1.09	0.09	0.75	2.33
Minuman Yang Tidak Beralkohol	0.68	0.11	-0.01	0.01	0.04	0.27	0.08	0.12	0.06	1.01	0.18	-0.77
Rokok Dan Tembakau	0.03	0.08	0.29	0.00	1.24	1.22	0.18	0.00	0.43	3.01	0.00	0.04
Pakaian Dan Alas Kaki	-0.06	0.11	0.00	0.08	0.65	0.16	0.00	0.41	0.12	0.28	0.16	0.12
Pakaian	0.03	0.14	0.00	0.08	0.83	0.20	0.00	0.00	0.16	0.33	0.20	0.15
Alas Kaki	-0.41	0.00	0.01	0.07	-0.06	0.02	0.00	2.03	-0.05	0.10	0.00	0.01
Perumahan, Air, Listrik, Dan Bahan Bakar Rata	0.05	0.10	0.00	0.07	-0.01	-0.03	0.00	0.01	0.04	0.05	0.05	0.12
Sewa Dan Kontrak Rumah	0.00	0.00	0.00	0.00	0.00	0.00	0.00	0.00	0.00	0.00	0.02	0.14
Pemeliharaan, Perbaikan, Dan Keamanan Tempat Tinggal/Pe	0.38	0.81	0.01	0.57	-0.11	-0.23	0.00	0.08	0.37	0.38	0.31	0.37
Penyediaan Air Dan Layanan Perumahan Lainnya	0.00	0.00	0.00	0.00	0.00	0.00	0.00	0.00	0.00	0.00	0.00	0.00
Listrik Dan Bahan Bakar Rumah Tangga	0.00	0.00	0.00	0.00	0.00	0.00	0.00	0.00	0.00	0.00	0.00	0.00
Perlengkapan, Peralatan Dan Pemeliharaan Rutin Rata	0.26	0.50	-0.09	0.18	0.67	-0.27	0.42	0.68	0.41	0.20	0.25	0.41
Furnitur, Perlengkapan Dan Karpet	0.36	0.31	0.31	0.00	0.88	0.00	0.00	0.55	-0.09	0.00	0.00	0.00
Tekstil Rumah Tangga	-0.94	0.80	0.00	0.00	0.00	1.07	0.00	0.00	3.08	0.00	0.71	-0.16
Peralatan Rumah Tangga	1.78	0.06	0.23	0.16	0.74	0.09	0.01	0.00	0.20	0.00	0.06	0.31
Barang Pecah Belah Dan Peralatan Makan Minum	0.32	0.00	0.00	0.41	0.00	0.00	0.00	0.00	1.98	0.00	0.00	-0.30
Barang Dan Layanan Untuk Pemeliharaan Rata Rutin	0.11	0.61	-0.22	0.22	0.70	-0.46	0.62	0.89	0.29	0.30	0.33	0.58
Kesehatan	0.40	0.09	-0.02	0.02	-0.82	0.09	0.01	0.07	-0.04	0.05	0.00	0.03
Obat-Obatan Dan Produk Kesehatan	1.26	0.28	-0.08	0.08	-2.57	0.15	0.05	0.22	-0.15	0.17	0.00	0.09
Jasa Rawat Jalan	0.00	0.00	0.00	0.00	0.00	0.11	0.00	0.00	0.00	0.00	0.00	0.00
Jasa Rawat Inap	0.00	0.00	0.00	0.00	0.00	0.00	0.00	0.00	0.00	0.00	0.00	0.00
Jasa Kesehatan Lainnya	0.00	0.00	0.00	0.00	0.00	0.00	0.00	0.00	0.00	0.00	0.00	0.00
Transportasi	-0.63	-0.72	-0.40	-0.04	0.34	0.30	0.05	-0.04	0.58	0.24	0.39	1.07
Pembelian Kendaraan	0.60	0.24	-1.53	0.00	0.35	1.07	-0.73	0.01	1.13	-0.27	0.00	0.29
Pengoperasian Peralatan Transportasi Pribadi	0.03	-0.05	0.00	0.00	0.00	0.00	0.00	0.00	0.10	0.09	0.00	0.00
Jasa Angkutan Penumpang	-4.34	-4.26	-0.28	-0.22	1.55	0.34	1.26	-0.21	1.52	1.42	2.24	5.64
Jasa Pengiriman Barang	0.00	0.00	0.00	0.00	0.00	0.00	0.00	0.00	0.00	0.00	0.00	0.00
Informasi, Komunikasi, Dan Jasa Keuangan	0.02	0.01	0.15	0.02	0.05	0.02	0.01	0.01	0.00	0.00	0.00	-0.01
Peralatan Informasi Dan Komunikasi	0.09	0.06	0.70	0.09	0.23	0.10	0.00	0.06	0.00	0.00	0.00	0.10
Layanan Informasi Dan Komunikasi	0.00	0.00	0.00	0.00	0.00	0.00	0.01	0.00	0.00	0.00	0.00	0.00
Asuransi	0.00	0.00	0.00	0.00	0.00	0.00	0.00	0.00	0.00	0.00	0.00	0.00
Jasa Keuangan	0.00	0.00	0.00	0.00	0.00	0.00	0.00	0.00	0.00	0.00	0.00	-0.41
Rekreasi, Olahraga, Dan Budaya	0.02	0.15	-0.01	0.30	0.11	0.04	0.00	0.00	-0.02	0.04	0.00	0.03
Barang Rekreasi Lainnya Dan Olahraga	0.00	0.52	0.00	2.06	0.00	0.00	0.00	0.00	0.00	0.00	0.00	0.00
Layanan Rekreasi Dan Olahraga	0.00	0.00	0.00	0.00	0.00	0.00	0.00	0.00	0.07	0.00	0.00	0.00
Perlengkapan Kebudayaan	0.00	0.00	0.00	0.00	0.00	0.00	0.00	0.00	0.00	0.00	0.00	4.34
Layanan Kebudayaan	0.00	0.00	0.00	0.00	0.00	0.00	0.00	0.00	0.00	0.00	0.00	0.00
Koran, Buku, Dan Perlengkapan Sekolah	0.05	0.26	-0.03	-0.01	0.34	0.14	-0.01	0.00	-0.17	0.16	0.00	0.00
Pendidikan	0.00	0.00	0.00	0.00	0.00	0.00	0.51	0.00	0.52	0.00	0.00	0.00
Pendidikan Dasar Dan Anak Usia Dini	0.00	0.00	0.00	0.00	0.00	0.00	0.30	0.00	0.00	0.00	0.00	0.00
Pendidikan Menengah	0.00	0.00	0.00	0.00	0.00	0.00	1.85	0.00	0.00	0.00	0.00	0.00
Pendidikan Tinggi	0.00	0.00	0.00	0.00	0.00	0.00	0.00	0.00	1.18	0.00	0.00	0.00
Pendidikan Lainnya	0.00	0.00	0.00	0.00	0.00	0.00	0.00	0.00	0.00	0.00	0.00	0.00
Penyediaan Makanan Dan Minuman/Restoran	0.11	0.25	0.07	0.29	0.00	0.57	0.00	0.00	0.00	0.08	0.00	1.23
Jasa Pelayanan Makanan Dan Minuman	0.11	0.25	0.07	0.29	0.00	0.57	0.00	0.00	0.00	0.08	0.00	1.23
Perawatan Pribadi Dan Jasa Lainnya	0.32	0.00	-0.30	0.34	0.68	0.39	0.14	0.00	0.36	0.20	0.65	0.31
Perawatan Pribadi	0.11	0.32	0.06	0.39	0.69	0.39	0.40	0.02	0.29	0.32	0.77	0.59
Perawatan Pribadi Lainnya	0.79	-0.66	-1.09	0.33	0.76	0.50	-0.52	-0.05	0.53	0.01	0.53	-0.24
Perlindungan Sosial	0.00	0.00	0.00	0.00	0.00	0.00	0.00	0.00	0.00	0.00	0.00	0.00
Jasa Lainnya	0.00	0.00	0.00	0.00	0.00	0.00	0.99	0.00	0.00	0.00	0.00	0.00

**Inflasi Tahun Kalender Kota Malang
Tahun 2021**

Kelompok/Subkelompok	Tahun 2021 (Tahun Dasar 2018=100)											
	Jan	Feb	Mar	Apr	Mei	Jun	Jul	Agt	Sep	Okt	Nov	Des
Umum	0.06	0.05	1.26	0.22	0.37	0.44	0.55	0.58	0.56	0.75	1.01	1.75
Makanan, Minuman Dan Tembakau	0.35	0.34	2.86	1.01	1.06	0.94	1.06	0.86	0.01	0.47	1.10	2.96
Makanan	0.36	0.32	3.04	1.11	1.01	0.69	0.80	0.56	-0.54	-0.45	0.29	2.63
Minuman Yang Tidak Beralkohol	0.68	0.79	1.08	0.79	0.83	1.10	1.18	1.30	1.36	2.38	2.57	1.77
Rokok Dan Tembakau	0.03	0.10	2.79	0.40	1.64	2.89	3.08	3.08	3.52	6.63	6.63	6.68
Pakaian Dan Alas Kaki	-0.06	0.06	1.25	0.13	0.78	0.95	0.95	1.36	1.48	1.77	1.93	2.05
Pakaian	0.03	0.17	2.00	0.25	1.08	1.28	1.28	1.28	1.44	1.78	1.99	2.14
Alas Kaki	-0.41	-0.41	-1.62	-0.33	-0.39	-0.37	-0.37	1.65	1.60	1.70	1.70	1.71
Perumahan, Air, Listrik, Dan Bahan Bakar Ruta	0.05	0.15	0.07	0.22	0.21	0.18	0.18	0.19	0.23	0.27	0.32	0.44
Sewa Dan Kontrak Rumah	0.00	0.00	0.00	0.00	0.00	0.00	0.00	0.00	0.00	0.00	0.02	0.16
Pemeliharaan, Perbaikan, Dan Keamanan Tempat Tinggal/Pe	0.38	1.20	1.03	1.79	1.67	1.44	1.44	1.51	1.88	2.27	2.59	2.97
Penyediaan Air Dan Layanan Perumahan Lainnya	0.00	0.00	0.00	0.00	0.00	0.00	0.00	0.00	0.00	0.00	0.00	0.00
Listrik Dan Bahan Bakar Rumah Tangga	0.00	0.00	-0.18	0.00	0.00	0.00	0.00	0.00	0.00	0.00	0.00	0.00
Perlengkapan, Peralatan Dan Pemeliharaan Rutin Ruta	0.26	0.76	1.40	0.86	1.54	1.27	1.69	2.39	2.80	3.01	3.27	3.69
Furnitur, Perlengkapan Dan Karpet	0.36	0.67	1.50	0.97	1.87	1.87	1.87	2.42	2.33	2.33	2.33	2.33
Tekstil Rumah Tangga	-0.94	-0.15	-1.73	-0.15	-0.15	0.92	0.92	0.92	4.03	4.03	4.77	4.60
Peralatan Rumah Tangga	1.78	1.83	3.81	2.23	2.99	3.09	3.10	3.10	3.31	3.31	3.36	3.69
Barang Pecah Belah Dan Peralatan Makan Minum	0.32	0.32	0.43	0.72	0.72	0.72	0.72	0.72	2.72	2.72	2.72	2.41
Barang Dan Layanan Untuk Pemeliharaan Rute Rutin	0.11	0.72	1.32	0.72	1.42	0.95	1.57	2.48	2.77	3.08	3.42	4.02
Kesehatan	0.40	0.49	0.23	0.49	-0.34	-0.25	-0.24	-0.17	-0.21	-0.16	-0.16	-0.13
Obat-Obatan Dan Produk Kesehatan	1.26	1.54	-0.96	1.54	-1.07	-0.92	-0.87	-0.65	-0.80	-0.63	-0.63	-0.54
Jasa Rawat Jalan	0.00	0.00	0.90	0.00	0.00	0.11	0.11	0.11	0.11	0.11	0.11	0.11
Jasa Rawat Inap	0.00	0.00	0.01	0.00	0.00	0.00	0.00	0.00	0.00	0.00	0.00	0.00
Jasa Kesehatan Lainnya	0.00	0.00	5.14	0.00	0.00	0.00	0.00	0.00	0.00	0.00	0.00	0.00
Transportasi	-0.63	-1.35	-0.75	-1.77	-1.44	-1.15	-1.10	-1.14	-0.57	-0.33	0.06	1.13
Pembelian Kendaraan	0.60	0.84	0.80	-0.70	-0.35	0.71	-0.03	-0.02	1.11	0.84	0.84	1.14
Pengoperasian Peralatan Transportasi Pribadi	0.03	-0.02	0.00	-0.02	-0.02	-0.02	-0.02	-0.02	0.08	0.17	0.17	0.17
Jasa Angkutan Penumpang	-4.34	-8.42	-5.24	-8.87	-7.46	-7.15	-5.98	-6.18	-4.76	-3.40	-1.24	4.33
Jasa Pengiriman Barang	0.00	0.00	0.00	0.00	0.00	0.00	0.00	0.00	0.00	0.00	0.00	0.00
Informasi, Komunikasi, Dan Jasa Keuangan	0.02	0.03	0.80	0.20	0.25	0.26	0.27	0.28	0.28	0.28	0.28	0.27
Peralatan Informasi Dan Komunikasi	0.09	0.14	3.27	0.94	1.17	1.27	1.27	1.33	1.33	1.33	1.33	1.44
Layanan Informasi Dan Komunikasi	0.00	0.00	0.18	0.00	0.00	0.00	0.01	0.01	0.01	0.01	0.01	0.01
Asuransi	0.00	0.00	0.00	0.00	0.00	0.00	0.00	0.00	0.00	0.00	0.00	0.00
Jasa Keuangan	0.00	0.00	0.00	0.00	0.00	0.00	0.00	0.00	0.00	0.00	0.00	-0.41
Rekreasi, Olahraga, Dan Budaya	0.02	0.17	0.02	0.46	0.57	0.60	0.60	0.60	0.59	0.62	0.62	0.65
Barang Rekreasi Lainnya Dan Olahraga	0.00	0.52	0.73	2.59	2.59	2.59	2.59	2.59	2.59	2.59	2.59	2.59
Layanan Rekreasi Dan Olahraga	0.00	0.00	0.00	0.00	0.00	0.00	0.00	0.00	0.07	0.07	0.07	0.07
Perlengkapan Kebudayaan	0.00	0.00	0.00	0.00	0.00	0.00	0.00	0.00	0.00	0.00	0.00	4.34
Layanan Kebudayaan	0.00	0.00	0.00	0.00	0.00	0.00	0.00	0.00	0.00	0.00	0.00	0.00
Koran, Buku, Dan Perlengkapan Sekolah	0.05	0.31	-0.27	0.27	0.60	0.74	0.73	0.73	0.56	0.72	0.72	0.72
Pendidikan	0.00	0.00	1.55	0.00	0.00	0.00	0.51	0.51	1.04	1.04	1.04	1.04
Pendidikan Dasar Dan Anak Usia Dini	0.00	0.00	6.19	0.00	0.00	0.00	0.30	0.30	0.30	0.30	0.30	0.30
Pendidikan Menengah	0.00	0.00	0.81	0.00	0.00	0.00	1.85	1.85	1.85	1.85	1.85	1.85
Pendidikan Tinggi	0.00	0.00	0.00	0.00	0.00	0.00	0.00	0.00	1.18	1.18	1.18	1.18
Pendidikan Lainnya	0.00	0.00	0.16	0.00	0.00	0.00	0.00	0.00	0.00	0.00	0.00	0.00
Penyediaan Makanan Dan Minuman/Restoran	0.11	0.36	2.11	0.73	0.73	1.30	1.30	1.30	1.30	1.38	1.38	2.63
Jasa Pelayanan Makanan Dan Minuman	0.11	0.36	2.11	0.73	0.73	1.30	1.30	1.30	1.30	1.38	1.38	2.63
Perawatan Pribadi Dan Jasa Lainnya	0.32	0.32	3.46	0.36	1.05	1.45	1.59	1.59	1.95	2.15	2.82	3.13
Perawatan Pribadi	0.11	0.43	3.63	0.88	1.58	1.97	2.38	2.40	2.70	3.02	3.82	4.43
Perawatan Pribadi Lainnya	0.79	0.12	2.83	-0.64	0.11	0.62	0.10	0.04	0.57	0.58	1.12	0.88
Perlindungan Sosial	0.00	0.00	0.00	0.00	0.00	0.00	0.00	0.00	0.00	0.00	0.00	0.00
Jasa Lainnya	0.00	0.00	6.81	0.00	0.00	0.00	0.99	0.99	0.99	0.99	0.99	0.99

Lampiran 4

Inflasi Year on Year Kota Malang Tahun 2021

Kelompok/Subkelompok	Tahun 2021 (Tahun Dasar 2018=100)											
	Jan	Feb	Mar	Apr	Mei	Jun	Jul	Agt	Sep	Okt	Nov	Des
Umum	1.07	0.77	0.12	1.48	1.35	0.99	1.03	1.12	1.15	1.40	1.35	1.75
Makanan, Minuman Dan Tembakau	2.73	1.73	0.94	3.54	3.70	2.44	2.62	2.62	1.97	2.87	2.29	2.96
Makanan	2.79	1.69	1.02	3.86	3.86	2.40	2.60	2.61	1.77	2.40	1.72	2.63
Minuman Yang Tidak Beralkohol	1.46	1.21	0.78	1.16	1.55	1.63	1.73	1.78	1.84	2.66	2.49	1.77
Rokok Dan Tembakau	3.34	2.54	0.40	2.79	4.06	3.34	3.42	3.28	3.72	6.85	6.85	6.68
Pakaian Dan Alas Kaki	1.61	1.43	0.06	1.28	1.93	1.04	1.08	1.45	1.55	1.83	1.95	2.05
Pakaian	2.47	2.23	0.17	2.03	2.88	1.73	1.41	1.36	1.49	1.87	2.03	2.14
Alas Kaki	-1.63	-1.63	-0.40	-1.55	-1.61	-1.59	-0.18	1.84	1.78	1.69	1.68	1.71
Perumahan, Air, Listrik, Dan Bahan Bakar Rata	0.10	0.11	0.15	0.14	0.13	0.07	0.11	0.16	0.20	0.27	0.34	0.44
Sewa Dan Kontrak Rumah	0.00	0.00	0.00	0.00	0.00	0.00	0.00	0.00	0.00	0.00	0.02	0.16
Pemeliharaan, Perbaikan, Dan Keamanan Tempat Tinggal/Pe	0.12	1.28	1.21	1.60	1.50	0.98	1.26	1.73	2.10	2.54	2.76	2.97
Penyediaan Air Dan Layanan Perumahan Lainnya	1.58	0.00	0.00	0.00	0.00	0.00	0.00	0.00	0.00	0.00	0.00	0.00
Listrik Dan Bahan Bakar Rumah Tangga	-0.18	-0.18	0.00	-0.18	-0.18	-0.18	-0.18	-0.18	-0.18	-0.11	0.00	0.00
Perlengkapan, Peralatan Dan Pemeliharaan Rutin Rata	1.22	1.57	0.68	1.15	1.42	1.48	2.25	3.24	3.31	3.51	3.53	3.69
Furnitur, Perlengkapan Dan Karpet	1.11	1.19	0.97	1.50	2.25	2.25	2.25	2.46	2.37	2.37	2.33	2.33
Tekstil Rumah Tangga	-2.50	-1.73	-0.15	-1.73	-1.73	2.06	2.06	2.06	5.21	5.08	5.41	4.60
Peralatan Rumah Tangga	4.10	3.67	2.07	2.47	3.13	3.22	3.23	3.23	3.35	3.35	3.36	3.69
Barang Pecah Belah Dan Peralatan Makan Minum	0.43	0.43	0.32	0.83	0.83	0.83	0.83	0.83	2.83	2.83	2.72	2.41
Barang Dan Layanan Untuk Pemeliharaan Rata Rutin	1.14	1.65	0.50	1.09	1.23	1.10	2.23	3.64	3.44	3.75	3.76	4.02
Kesehatan	0.31	0.37	0.47	0.14	-0.69	0.31	0.47	0.14	-0.03	-0.01	-0.06	-0.13
Obat-Obatan Dan Produk Kesehatan	-0.76	-0.51	1.46	-1.20	-3.75	-0.34	0.20	0.27	-0.22	-0.16	-0.32	-0.54
Jasa Rawat Jalan	0.94	0.90	0.00	0.90	0.90	0.99	0.99	0.11	0.11	0.11	0.11	0.11
Jasa Rawat Inap	0.01	0.01	0.00	0.01	0.01	0.01	0.01	0.01	0.00	0.00	0.00	0.00
Jasa Kesehatan Lainnya	5.14	5.14	0.00	5.14	5.00	0.68	0.68	0.23	0.00	0.00	0.00	0.00
Transportasi	-3.12	-3.56	-1.74	0.33	-1.47	-2.05	-1.76	-0.34	0.54	0.45	0.43	1.13
Pembelian Kendaraan	2.13	2.36	-0.70	0.80	1.15	1.13	0.29	0.24	1.14	0.86	0.84	1.14
Pengoperasian Peralatan Transportasi Pribadi	-0.39	0.00	-0.02	0.00	-0.01	-0.02	-0.01	-0.02	0.08	0.17	0.17	0.17
Jasa Angkutan Penumpang	-16.57	-20.05	-8.67	0.96	-9.31	-12.07	-9.72	-2.15	1.38	0.92	0.80	4.33
Jasa Pengiriman Barang	1.23	0.00	0.00	0.00	0.00	0.00	0.00	0.00	0.00	0.00	0.00	0.00
Informasi, Komunikasi, Dan Jasa Keuangan	0.88	0.88	0.18	0.43	0.34	0.30	0.28	0.29	0.30	0.28	0.28	0.27
Peralatan Informasi Dan Komunikasi	3.67	3.68	0.85	1.47	1.62	1.45	1.31	1.37	1.44	1.33	1.33	1.44
Layanan Informasi Dan Komunikasi	0.18	0.18	0.00	0.18	0.00	0.00	0.01	0.01	0.01	0.01	0.01	0.01
Asuransi	0.00	0.00	0.00	0.00	0.00	0.00	0.00	0.00	0.00	0.00	0.00	0.00
Jasa Keuangan	0.00	0.00	0.00	0.00	0.00	0.00	0.00	0.00	0.00	0.00	0.00	-0.41
Rekreasi, Olahraga, Dan Budaya	0.15	0.30	0.16	0.32	0.43	0.51	0.68	0.70	0.66	0.66	0.66	0.65
Barang Rekreasi Lainnya Dan Olahraga	0.21	0.73	0.52	2.80	2.80	2.80	2.80	2.80	2.80	2.59	2.59	2.59
Layanan Rekreasi Dan Olahraga	0.60	0.60	0.00	0.00	0.00	0.00	0.00	0.00	0.07	0.07	0.07	0.07
Perlengkapan Kebudayaan	0.00	0.00	0.00	0.00	0.00	0.00	0.00	0.00	0.00	0.00	0.00	4.34
Layanan Kebudayaan	0.00	0.00	0.00	0.00	0.00	0.00	0.00	0.00	0.00	0.00	0.00	0.00
Koran, Buku, Dan Perlengkapan Sekolah	-0.49	-0.24	0.28	-0.28	0.06	0.34	0.88	0.96	0.69	0.85	0.84	0.72
Pendidikan	1.55	1.55	0.00	1.55	1.55	1.55	1.55	1.67	0.51	1.04	1.04	1.04
Pendidikan Dasar Dan Anak Usia Dini	6.19	6.19	0.00	6.19	6.19	6.19	6.19	4.66	0.30	0.30	0.30	0.30
Pendidikan Menengah	0.81	0.81	0.00	0.81	0.81	0.81	2.68	1.85	1.85	1.85	1.85	1.85
Pendidikan Tinggi	0.00	0.00	0.00	0.00	0.00	0.00	0.00	0.00	1.18	1.18	1.18	1.18
Pendidikan Lainnya	0.16	0.16	0.00	0.16	0.16	0.16	0.00	0.00	0.00	0.00	0.00	0.00
Penyediaan Makanan Dan Minuman/Restoran	1.95	2.19	0.43	2.10	2.10	1.77	1.70	1.70	1.69	1.76	1.76	2.63
Jasa Pelayanan Makanan Dan Minuman	1.95	2.19	0.43	2.10	2.10	1.77	1.70	1.70	1.69	1.76	1.76	2.63
Perawatan Pribadi Dan Jasa Lainnya	5.95	5.00	0.02	2.60	3.43	4.12	2.45	0.78	0.98	1.34	2.29	3.13
Perawatan Pribadi	3.82	3.91	0.49	3.23	3.95	4.26	3.07	3.07	2.93	3.14	3.79	4.43
Perawatan Pribadi Lainnya	10.82	7.30	-0.97	0.89	2.09	3.69	1.06	-4.10	-3.27	-2.58	-0.49	0.88
Perlindungan Sosial	0.00	0.00	0.00	0.00	0.00	0.00	0.00	0.00	0.00	0.00	0.00	0.00
Jasa Lainnya	6.81	6.81	0.00	6.81	6.81	6.81	4.18	4.18	4.18	4.18	0.99	0.99

DATA

MENCERDASKAN BANGSA



**BADAN PUSAT STATISTIK
KOTA MALANG**
Jl. Janti Barat No.47